

Privacybeleid Kagodoors.nl

Inleiding

Bij Kagodoors.nl hechten wij veel waarde aan uw privacy. Wij verwerken uitsluitend gegevens die noodzakelijk zijn voor onze dienstverlening en gaan zorgvuldig om met alle informatie die wij over u en uw gebruik van onze website verzamelen. Uw gegevens worden **nooit** voor commerciële doeleinden aan derden verstrekt.

Dit privacy beleid is van toepassing op het gebruik van onze website en de bijbehorende diensten. De ingangsdatum van dit beleid is **december 2025**. Wanneer wij een nieuwe versie publiceren, vervalt de geldigheid van alle voorgaande versies.

In dit document leggen wij uit:

- Welke gegevens wij verzamelen;
- Voor welke doeleinden wij deze gegevens gebruiken;
- Met wie wij gegevens delen en onder welke voorwaarden;
- Hoe wij uw gegevens opslaan en beveiligen;
- Welke rechten u heeft met betrekking tot uw persoonsgegevens.

Voor vragen over dit privacy beleid kunt u contact opnemen met onze privacy contactpersoon. De contactgegevens vindt u onderaan dit document.

Gegevensverwerking

Hieronder beschrijven wij hoe wij uw gegevens verwerken, waar deze worden opgeslagen, welke beveiligingsmaatregelen worden toegepast en wie toegang heeft tot de gegevens.

E-mailverkeer

Office365

Voor onze zakelijke e-mail gebruiken wij Office365. Deze partij treft technische en organisatorische maatregelen om misbruik, verlies en ongeautoriseerde toegang te voorkomen. Office365 heeft geen toegang tot onze mailbox. Wij behandelen alle e-mailcommunicatie vertrouwelijk.

Betalingsverwerking

Voor het verwerken van betalingen maken wij gebruik van Mollie. Zij verwerken uw naam-, adres- en betaalgegevens (zoals uw bankrekening- of creditcardnummer).

Mollie treft passende beveiligingsmaatregelen om uw gegevens te beschermen.

Mollie mag geanonimiseerde gegevens delen ter verbetering van hun diensten. Bij aanvragen voor uitgestelde betalingen kunnen zij informatie delen met kredietbeoordelaars. De genoemde waarborgen voor gegevensbescherming gelden ook voor alle onderdelen waarbij Mollie derden inzet. Gegevens worden niet langer bewaard dan wettelijk toegestaan.

Facturatie en administratie

MKG

Voor onze administratie en boekhouding gebruiken wij MKG. Wij delen hiervoor uw NAW-gegevens en bestelgegevens. Deze gegevens worden uitsluitend gebruikt voor het opstellen en beheren van verkoopfacturen.

Uw gegevens worden beveiligd verzonden en opgeslagen. MKG is verplicht tot geheimhouding en gebruikt uw gegevens niet voor andere doeleinden.

Doeleinden van de gegevensverwerking

Wij verwerken uw persoonsgegevens uitsluitend om onze dienstverlening te kunnen uitvoeren. De gegevensverwerking staat altijd in direct verband met uw opdracht. Wij gebruiken uw gegevens niet voor gerichte marketing.

Gegevens worden alleen met derden gedeeld als dit nodig is om te voldoen aan administratieve verplichtingen. Deze partijen zijn gebonden aan geheimhouding.

Automatisch verzamelde gegevens

Onze website verzamelt automatisch technische informatie, zoals IP-adres, browsergegevens en besturingssysteem, om onze diensten te verbeteren. Dit zijn geen persoonsgegevens.

Medewerking aan onderzoek

In uitzonderlijke gevallen kunnen wij wettelijk verplicht zijn gegevens te delen in het kader van fiscaal of strafrechtelijk onderzoek. Wij zullen ons binnen de grenzen van de wet verzetten tegen onnodige openbaarmaking.

Bewaartermijnen

Wij bewaren uw gegevens zolang u klant bij ons bent. Zodra u aangeeft geen gebruik meer te willen maken van onze diensten, verwijderen wij uw klantprofiel. Dit zien wij als een verwijderverzoek.

Facturen met persoonsgegevens bewaren wij zolang dit wettelijk verplicht is. Medewerkers hebben geen toegang meer tot uw verwijderde klantprofiel en bijbehorende documenten.

Uw rechten

U heeft volgens de Nederlandse en Europese privacywetgeving verschillende rechten met betrekking tot uw persoonsgegevens. Hieronder lichten wij deze toe.

Wij versturen kopieën van gegevens in principe uitsluitend naar het bij ons bekende e-mailadres om misbruik te voorkomen. Als u de gegevens op een ander adres wilt ontvangen, kan om aanvullende legitimatie worden gevraagd.

1. Recht op inzage

U kunt altijd opvragen welke gegevens wij van u verwerken. Binnen 30 dagen ontvangt u een reactie en — indien toegewezen — een overzicht van uw gegevens en de partijen die deze verwerken.

2. Recht op rectificatie

U heeft het recht om uw persoonsgegevens te laten aanpassen. Binnen 30 dagen ontvangt u een bevestiging wanneer dit is uitgevoerd.

3. Recht op beperking

U kunt verzoeken om de verwerking van uw gegevens tijdelijk stop te zetten. Indien toegewezen, verwerken wij uw gegevens niet totdat u de beperking opheft.

4. Recht op overdraagbaarheid

U kunt uw gegevens door ons laten overdragen aan uzelf of een andere partij. In dit geval ontvangt u kopieën van alle gegevens die wij verwerken. Houd er rekening mee dat wij mogelijk onze diensten niet langer kunnen voortzetten.

5. Recht van bezwaar

U mag bezwaar maken tegen de verwerking van uw persoonsgegevens. Bij een geldig bezwaar stoppen wij de verwerking onmiddellijk.

6. Geen geautomatiseerde besluitvorming

Wij maken geen gebruik van geautomatiseerde besluitvorming of profiling.

Cookies

Google Analytics

Wij gebruiken Google Analytics om inzicht te krijgen in het gebruik van onze website. Google kan wettelijk verplicht worden toegang te geven tot deze gegevens. Wij hebben Google niet toegestaan deze gegevens te gebruiken voor andere diensten.

Cookies van derden

Als derden cookies plaatsen via onze website, wordt dit vermeld in deze verklaring.

Wijzigingen van het privacy-beleid

Wij kunnen dit privacy-beleid altijd wijzigen. Op deze pagina vindt u altijd de meest recente versie. Als wijzigingen gevolgen hebben voor de verwerking van eerder verzamelde gegevens, informeren wij u per e-mail.

Contactgegevens

KAGO B.V.

Rooseveltlaan 10A

5466 AB Veghel

Nederland

T: [085-2463112](tel:085-2463112)

E: info@Kagodoors.nl

Algemene voorwaarden

Algemene voorwaarden Kagodoors.nl

Artikel 1: Identiteit van de ondernemer

Handelsnaam: KAGO B.V.

Vestigingsadres: Van Heemskerckstraat 3, 5481 GZ Schijndel

Telefoonnummer: 085-2463112

E-mailadres: info@kantersgroup.nl

KvK-nummer: 98791389

BTW-nummer: NL868644882B01

Artikel 2: Toepasselijkheid

2.1 Deze algemene voorwaarden zijn van toepassing op alle overeenkomsten tussen Kagodoors.nl en de consument. Door het plaatsen van een bestelling op onze website stemt de consument in met de toepassing van deze algemene voorwaarden. Eventuele afwijkingen van deze voorwaarden zijn alleen geldig indien en voor zover Kagodoors.nl hier uitdrukkelijk en schriftelijk mee heeft ingestemd.

2.2 Kagodoors.nl behoudt zich het recht voor om deze algemene voorwaarden op enig moment te wijzigen. De meest recente versie van de algemene voorwaarden is altijd beschikbaar op de website <https://Kagodoors.nl>.

2.3 In geval van tegenstrijdigheid tussen deze algemene voorwaarden en eventuele specifieke schriftelijke overeenkomsten tussen Kagodoors.nl en de consument, zullen de bepalingen van de specifieke overeenkomst voorrang hebben.

Artikel 3: Aanbiedingen en offertes

3.1 Alle aanbiedingen op de website van Kagodoors.nl zijn vrijblijvend, tenzij uitdrukkelijk anders is vermeld. Kagodoors.nl behoudt zich het recht voor om aanbiedingen en promoties op elk moment zonder voorafgaande kennisgeving te wijzigen of in te trekken.

3.2 Op verzoek kan Kagodoors.nl offertes verstrekken voor specifieke producten of diensten. Offertes zijn geldig gedurende een periode zoals aangegeven op de offerte of, bij gebreke daarvan, gedurende 30 dagen na de datum van de offerte, tenzij anders vermeld.

3.3 Een overeenkomst komt pas tot stand nadat de consument een offerte schriftelijk of elektronisch heeft aanvaard.

Artikel 4: Prijzen en betaling

4.1 Prijzen van producten of diensten worden alleen verstrekt op aanvraag van de consument. Aanvragen voor prijsinformatie kunnen worden ingediend via het daarvoor bestemde contactformulier of door contact met ons op te nemen.

4.2 Alle overeenkomsten worden afgesloten op basis van de op het tijdstip van afsluiting geldende prijzen. Indien na de overeenkomst de prijzen van materialen, lonen, sociale lasten, wettelijke belastingen e.d. verhogingen ondergaan, ook al geschieden deze ingevolge reeds bij de aanbieding te voorziene omstandigheden, zullen deze worden doorberekend.

4.3 Betalingsvoorwaarden worden verstrekt in de offerte of in de communicatie met de consument. Betaling dient te geschieden op de wijze zoals aangegeven in de offerte of de overeenkomst.

4.4 Kagodoors.nl is gerechtigd bij het aangaan van de overeenkomst een aanbetaling van minimaal 25% te vragen. Indien door wanprestatie van Kagodoors.nl de overeenkomst wordt ontbonden, heeft de wederpartij het recht op terugbetaling van de gedane aanbetaling, benevens schadevergoeding, zoals verder in deze voorwaarden geregeld, waarvan in ieder geval de wettelijke rente over het door hem vooruitbetaalde bedrag deel uitmaakt.

Artikel 5: Intellectuele eigendomsrechten

5.1 Alle intellectuele eigendomsrechten met betrekking tot de inhoud, afbeeldingen, ontwerpen, merken en andere materialen op de website van Kagodoors.nl zijn eigendom van Kagodoors.nl of zijn in licentie gegeven aan Kagodoors.nl. De consument erkent dat deze materialen beschermd zijn door nationale en internationale wetten inzake Auteursrechten en andere intellectuele eigendomsrechten. Verveelvoudiging, openbaarmaking en kopieën zijn slechts toegestaan met uitdrukkelijke schriftelijke toestemming van Kagodoors.nl. Voor elke in strijd met deze bepaling verrichte handeling is de wederpartij een gefixeerde boete verschuldigd van €5000,- onverminderd het recht van Kagodoors.nl om aanspraak te maken op de volledige schadevergoeding.

5.2 Consumenten die inhoud, feedback, beoordelingen of andere materialen indienen bij Kagodoors.nl stemmen ermee in dat Kagodoors.nl het recht heeft om dergelijke inzendingen te gebruiken, wijzigen, publiceren of verwijderen zonder enige verplichting naar de consument toe.

Artikel 6: Levering en verzending

6.1 Kagodoors.nl streeft ernaar om producten binnen de aangegeven levertijd te verzenden. Deze levertijd is een indicatie en geen garantie. Vertragingen kunnen optreden als gevolg van verschillende factoren, waaronder transportproblemen of onvoorziene omstandigheden.

6.2 Consumenten worden geïnformeerd over de geschatte levertijd tijdens het bestelproces.

6.3 De verzendkosten worden vermeld tijdens het bestelproces. Consumenten zijn verantwoordelijk voor deze kosten, tenzij anders vermeld.

Artikel 7: Herroepingsrecht

7.1 Het herroepingsrecht is niet van toepassing op maatwerk producten. Hierdoor is er geen herroepingsrecht geldig op onze garagedeuren, alleen op eventuele voorraadartikelen. De consument kan een overeenkomst met betrekking tot een voorraadartikel gedurende een bedenktijd van 14 dagen ontbinden. De bedenktijd gaat in op de dag waarop de consument of een vooraf aangewezen derde, het product heeft ontvangen. Indien er meerdere voorraadartikelen in een bestelling zijn besteld gaat de bedenktijd in op de dag dat de consument het laatste product ontvangen heeft. Bij een overeenkomst voor regelmatige levering van producten gedurende een bepaalde periode, geldt de dag dat de consument het eerste product heeft ontvangen.

7.2 Tijdens de bedenktijd die betrekking heeft op de voorraadartikelen zal de consument zorgvuldig omgaan met het product en de verpakking. Hij zal het product slechts uitpakken of gebruiken in de mate die nodig is om de aard, de kenmerken en de werking van het product vast te stellen. Het uitgangspunt is hierbij dat de consument het product slechts mag hanteren en inspecteren zoals hij dat in een winkel zou mogen doen, als dit verder gaat is de consument aansprakelijk voor waardevermindering.

7.3 Als de consument gebruik maakt van de bedenktijd bij voorraadartikelen, meldt hij dit binnen de bedenktijd aan Kagodoors.nl, door middel van een modelformulier of op een andere ondubbelzinnige wijze. Vervolgens zendt hij het product terug met alle geleverde toebehoren, indien rederlijkerwijs mogelijk in originele staat en verpakking, en conform de door Kagodoors.nl verstrekte redelijke en duidelijke instructies. Het risico en de bewijslast voor de juiste en tijdige oefening van het herroepingsrecht ligt bij de consument. De consument draagt de rechtstreekse kosten van het terugzenden van het product. Als de consument gebruik maakt van zijn herroepingsrecht, worden alle aanvullende overeenkomsten van rechtswege ontbonden.

7.4 Als Kagodoors.nl de melding van herroeping van voorraadartikelen op de consument op elektronische wijze mogelijk maakt, stuurt hij na ontvangst van deze melding onverwijld een ontvangstbevestiging. Kagodoors.nl vergoedt alle betalingen van de consument, inclusief eventuele leveringskosten door Kagodoors.nl in rekening gebracht voor de geretourneerde producten, onverwijld doch binnen 14 dagen volgend op de dag waarop de consument hem

de herroeping meldt. Tenzij Kagodoors.nl aanbiedt het product zelf af te halen, mag hij wachten met terugbetalen tot het product ontvangen is. Als de consument heeft gekozen voor een duurdere methode van levering dan de goedkoopste standaardlevering, hoeft Kagodoors.nl de bijkomende kosten voor deze methode niet terug te betalen.

Artikel 8: Overmacht

8.1 In geval van overmacht, waarbij onvoorziene omstandigheden de uitvoering van een overeenkomst belemmeren, is Kagodoors.nl niet gehouden aan het nakomen van enige verplichting jegens de wederpartij en is Kagodoors.nl niet aansprakelijk voor vertragingen of tekortkomingen in de dienstverlening. Onder overmacht worden omstandigheden verstaan die buiten de controle van Kagodoors.nl vallen, waarop Kagodoors.nl geen invloed kan uitoefenen. Kagodoors.nl zal zich inspannen om de gevolgen van dergelijke omstandigheden te beperken en zal consumenten informeren over eventuele vertragingen of wijzigingen in de dienstverlening als gevolg van overmacht.

Artikel 9: Garanties

9.1 Garantie door Kagodoors.nl

Kagodoors.nl staat ervoor in dat de producten en/of diensten voldoen aan de overeenkomst, de in het aanbod vermelde specificaties, de redelijke eisen van deugdelijkheid en bruikbaarheid en op de datum van de totstandkoming van de overeenkomst bestaande wettelijke bepalingen. Indien overeengekomen staat Kagodoors.nl er tevens voor in dat het product geschikt is voor ander dan normaal gebruik.

9.2 Uitsluitende factoren voor garantie van de coating van de garagedeuren

De volgende uitsluitende factoren zijn van toepassing op de garantie van de coating van de garagedeuren:

- Schade als gevolg van blootstelling aan agressieve omgevingen (zoals zoutinvloeden in kustregio's en zware industriële omgevingen).
- Schade als gevolg van verwaarloosd onderhoud (regelmatige reiniging om de inhoud van vervuiling te verminderen).

9.3 Extra garantievoorwaarden

Een eventuele extra garantie die door Kagodoors.nl, diens toeleverancier, fabrikant of importeur wordt verstrekt, beperkt nooit de wettelijke rechten en claims die de consument heeft op basis van de overeenkomst, mocht Kagodoors.nl in gebreke blijven bij de uitvoering van zijn verplichtingen.

9.4 Garantievoorwaarden van Kagodoors.nl

Naast de voorwaarden zoals vermeld in de algemene voorwaarden van Kagodoors.nl gelden de volgende garantievoorwaarden:

1. Alle door Kagodoors.nl te leveren zaken voldoen aan de gebruikelijke eisen en normen die daaraan op het moment van levering redelijkerwijs gesteld kunnen worden en waarvoor zij bij normaal gebruik in Nederland bestemd zijn. De hierin vermelde garantie is van toepassing op zaken die bestemd zijn voor het gebruik binnen Nederland.
2. De garantie is alleen geldig in dat land waar het is aangeschaft en uitsluitend indien de producten zijn aangekocht bij Kagodoors.nl of een erkende wederverkoper. Deze garantie is alleen geldig voor gebruik van het product binnen normale omstandigheden. Een garantieaanvraag wordt alleen in behandeling genomen indien de originele factuur en (een foto van) de productiesticker overlegd kan worden. Het serienummer op de productiesticker moet nog goed zichtbaar zijn. De in lid 1 van dit artikel genoemde garantie geldt voor:

Kagodoors.nl garandeert een goede werking van het product voor de periode van 24 maanden vanaf de datum van aanschaf, maar niet langer dan 30 maanden vanaf de productiedatum die vermeld staat of het typeplaatje. Voorwaarde is wel dat het product normaal wordt gebruikt en is gemonteerd zoals omschreven in de (montage) handleiding.

Kagodoors.nl verleent 5 jaar garantie op de hechting van de laklaag. Deze periode wordt verkort indien de producten binnen 500 meter van de kust gemonteerd zitten.

De torsieveren van alle TOF en TOR sectionaal-deuren hebben een gemiddelde levensduur van 20.000 cycli (bewegingen) en gaan bij normaal gebruik (ca. 4-6 bewegingen per dag) ongeveer 10 jaar mee.

Er kan sprake zijn van kleurverschil tussen de panelen van een openslaande garagedeur en het frame. Met name bij de kleuren RAL 9001 en 5011 kan dit voorkomen en is derhalve niet aan enige vorm van garantie onderhevig.

Sectionaal en openslaande deuren afgelakt in donkere kleuren, in het bijzonder RAL 3007, 4006, 4007, 5004, 5008, 5010, 5011, 5020, 5022, 6008, 6009, 6015, 6022, 7015, 7016, 7021, 7024, 7026, 7043, 8014, 8019, 8022, 9004, 9005, 9011, 9017, 9021 en "mahogany", nut Brown, "Antracite, moeten niet aan direct zonlicht worden blootgesteld. Indien de deur vol in de zon staan kunnen de panelen oververhit raken wat kan leiden tot vervorming en verkleuring.

Dezelfde kleuren in verschillende leveringen kunnen licht van elkaar verschillen.

Kagodoors.nl verleent:

- 5 jaar garantie op de door haar geleverd garagedeur aandrijving of 10.000 deur bewegingen: aandrijfmechanisme, motor en motorbesturing.
- 2 jaar garantie op overige producten zoals zenders/ontvangers, impulsgevers, toebehoren en speciale installaties.

Op verbruiksartikelen wordt geen garantie geboden (bijvoorbeeld zekeringen, batterijen en lampen). De garantietermijn wordt niet verlengd op grond van garantieclaims. Op vervangende leveringen en corrigerende maatregelen wordt 6 maanden garantie geboden waarbij de lopende garantie als minimum geldt. Reclamaties als gevolg van storing door sterke magnetische velden of radio- en/of zendapparatuur zijn uitgesloten van garantie.

1. Indien de door Kagodoors.nl verstrekte garantie een zaak betreft die door een derde werd geproduceerd, dan is de garantie beperkt tot die, die door de producent van de zaak ervoor wordt verstrekt, tenzij anders wordt vermeld. Na verloop van de garantietermijn zullen alle kosten voor herstel of vervanging, inclusief administratie, verzend- en voorrijdkosten, aan de koper in rekening worden gebracht.
2. Iedere vorm van garantie komt te vervallen indien een gebrek is ontstaan als gevolg van of voortvloeit uit onoordeelkundig of oneigenlijk gebruik daarvan, onjuiste opslag of onderhoud daaraan door de koper en/of derden zonder schriftelijke toestemming van Kagodoors.nl. Of indien koper en/of derden wijzigingen hebben aangebracht dan wel getracht hebben aan te brengen, daaraan andere zaken werden bevestigd die daaraan niet bevestigd dienen te worden of indien deze werden ver- of bewerkt op een andere dan de voorgeschreven wijze. De koper komt evenmin aanspraak op garantie toe indien het gebrek is ontstaan door of het gevolg is van omstandigheden waar Kagodoors.nl geen invloed op kan uitoefenen, daaronder begrepen weersomstandigheden (zoals zware regen en/of sneeuw).
3. Uitgesloten van garantie zijn verder: reclamaties als gevolg van onvoldoende onderhoud aan de producten, normale slijtage als gevolg van het gebruik, verkleuring van de materialen als gevolg van weersinvloeden, gebruikssporen (bij sectionaal-deuren zullen zich na verloop van tijd kleine krasjes voordoen aan de uiteinden van de panelen onder de rubbers).
4. Tijdens het bedienen van de producten mogen er geen obstakels zijn die deze beweging verhinderen. De bediening moet altijd soepel verlopen. Gebruik bij handbediende deuren uitsluitend normale lichaamskracht zonder brute bewegingen. Bij elektrisch bediende deuren dient u altijd de bedieningsunit bij de hand te houden als het product in beweging is, voor het geval er zich onverhoopt een probleem voordoet. Bij volautomatische bediening, zoals bij automatisch sluiten, kan er nooit aanspraak worden gemaakt op schadevergoeding als gevolg van een falende

besturing. Automatische besturingen zijn slechts een hulpmiddel om het gebruiksgemak en de veiligheid te vergroten.

5. Indien vaststaat dat een geleverd product gebrekkig is en men dit tijdig heeft gereclameerd, dan zal de verkoper binnen redelijke termijn na retourontvangst dan wel, indien retournering redelijkerwijs niet mogelijk is, schriftelijke kennisgeving ter zake van het gebrek door de koper, ter keuze van de verkoper vervangen of zorg dragen voor het herstel daarvan dan wel vervangende vergoeding daarvoor aan de koper voldoen.
6. Indien vast komt te staan dat een klacht/reclamatie ongegrond is, dan komen de kosten daardoor ontstaan, daaronder begrepen de onderzoekskosten, aan de zijde van de verkoper daardoor gevallen, voor rekening van de koper.

Alles wat aan vervuiling onderhevig is en een lang leven wordt toebedacht, moet worden gereinigd. Sterk vervuilde producten en slecht onderhoud kunnen de oorzaak zijn van slecht functioneren en leiden tot beschadiging van het product. Spuit geleiders/rails en scharnierende delen eens per jaar in met siliconenspray, dit zorgt voor een soepele loop en werking. Oppervlakten van deuren kunnen gereinigd worden met (auto)shampoo (na het wassen goed naspoelen

Artikel 10: Montage

10.1 Bij installatie door Kagodoors.nl dient de deuropening en ruimte van installatie vrij van obstakels te zijn en moet de vloer vlak zijn. Voor de rails en de motoraandrijving (indien elektrisch) dienen stabiele bevestigingspunten aanwezig te zijn naast de deuropening en aan het plafond. Het aanleggen van de stroomaansluiting is niet inbegrepen. Mocht het nodig zijn dat Kagodoors.nl deze extra werkzaamheden ter plaatse uitvoert, dan zullen hiervoor extra kosten in rekening worden gebracht.

10.2 Kagodoors.nl is gemachtigd om de opdracht van het monteren te laten uitvoeren door een derde partij.

10.3 De consument is verplicht na de oplevering het werk van de garagedeur grondig te inspecteren op gebreken en bij aanwezigheid daarvan Kagodoors.nl schriftelijk op de hoogte te brengen. Indien de consument niet binnen 8 dagen na de dag van de levering contact opgenomen heeft met Kagodoors.nl betreft deze gebreken, wordt de consument geacht in te stemmen met de staat waarin de garagedeur is opgeleverd.

10.4 De verleende garantie voorziet uitsluitend in het leveren van een vervangend product of onderdeel. Bijkomende kosten of vergoedingen (waaronder arbeidskosten) komen niet voor rekening van Kagodoors.nl.

10.5 Iedere vorm van garantie komt te vervallen indien een gebrek is ontstaan als gevolg van, of dat voortvloeit uit onoordeelkundig of oneigenlijk gebruik, onjuiste opslag, onvakkundig montage/ onderhoud door de consument en/of derde, waarbij wijzigingen zijn aangebracht

danwel hebben getracht aan te brengen, of producten zijn ver- of bewerkt op een andere dan de voorgeschreven wijze.

10.6 De consument heeft evenmin aanspraak op garantie indien een gebrek is ontstaan als gevolg van omstandigheden waar Kagodoors.nl geen invloed op kan uitoefenen, daaronder begrepen weersomstandigheden- en invloeden (zoals bijvoorbeeld extreme regenval, zoutinvloeden aan de kust).

10.7 Na verloop van de garantietermijn zullen de kosten voor herstel of vervanging voor rekening zijn van de consument.

Artikel 11: Klachten en geschillen

11.1 In geval van klachten over onze producten of diensten verzoeken wij u vriendelijk om contact met ons op te nemen, om de klachtenprocedure te doorlopen.

11.2 Klachten over de uitvoering van de overeenkomst moeten binnen 7 dagen volledig en duidelijk omschreven worden ingediend bij Kagodoors.nl, nadat de consument gebreken heeft geconstateerd.

11.3 Bij Kagodoors.nl ingediende klachten worden binnen een termijn van 14 dagen beantwoord, gerekend vanaf de datum van ontvangst. Als een klacht een voorzienbaar langere verwerkingstijd vraagt, wordt door Kagodoors.nl binnen de termijn van 14 dagen geantwoord met een bericht van ontvangst en een indicatie wanneer de consument een meer uitvoering antwoord kan verwachten.

11.4 Indien de klacht niet in onderling overleg kan worden opgelost ontstaat er een geschil dat vatbaar is voor de geschillenregeling. Tevens is het mogelijk om klachten te melden via het Europees ODR platform (<http://ec.europa.eu/odr>).

11.5 Een klacht schort de verplichtingen van Kagodoors.nl niet op, tenzij Kagodoors.nl schriftelijk anders aangeeft. Indien de klacht gegrond wordt bevonden door Kagodoors.nl, zal Kagodoors.nl naar haar keuze of de geleverde producten kosteloos vervangen of repareren.

11.6 Wij streven ernaar om eventuele klachten zo spoedig mogelijk en op een eerlijke en constructieve wijze af te handelen. Op overeenkomsten tussen de ondernemer waarop deze algemene voorwaarden betrekking hebben, is uitsluitend Nederlands recht van toepassing.

Artikel 12: Afwijking algemene voorwaarden

12.1 Aanvullende dan wel afwijkende bepalingen mogen niet ten nadele van onze consument zijn en dienen schriftelijk te worden vastgelegd dan wel op zodanige wijze dat deze door de consument op een toegankelijke manier kunnen worden opgeslagen op een duurzame gegevensdrager.

Werkwijze

Inmeten

U kunt ervoor kiezen om de garagedeur zelf in te meten, maar wij bieden ook een professionele inmeetservice. Hiermee bent u verzekerd van een perfect passende garagedeur en nemen wij het risico over als er onverhoopt een meetfout optreedt.

Wilt u gebruikmaken van onze inmeetservice? Neem dan contact met ons op om een afspraak te plannen. Onze adviseur komt bij u langs, meet de garagedeur nauwkeurig in en geeft direct advies op basis van uw wensen. Let op inmeet service brengt kosten met zich mee.

U kunt hier een afspraak maken voor het inmeten van uw garagedeur.

Advies en offerte

Op basis van uw wensen en de benodigde afmetingen adviseren wij u graag over de verschillende garagedeuren en opties. Vervolgens stellen wij een passende en vrijblijvende offerte op, die u per e-mail ontvangt.

Na uw akkoord gaan wij voor u aan de slag. Zodra de garagedeur gereed is, nemen wij contact op om een afhaal-, bezorg- of montagemoment af te stemmen.

Garagedeur zelf inmeten

Voor het plaatsen van een garagedeur is rondom de opening voldoende ruimte nodig. De garage moet diep genoeg zijn om de deur volledig te kunnen openen, en ook aan beide zijden is extra ruimte noodzakelijk. In de onderstaande afbeelding ziet u een overzicht van de minimale benodigde maten.

Alle garagedeuren worden volledig op maat voor u geproduceerd. We houden daarbij standaard rekening met 5 mm speling. Dat betekent bijvoorbeeld:

Bij een gemeten breedte van **1873 mm**, leveren wij een deur van **1875 mm**.

Bij een gemeten breedte van **3507 mm**, leveren wij een deur van **3510 mm**.

Voor deuren met cassetteprofilering worden de hoogtematen per 25 mm opgehoogd.

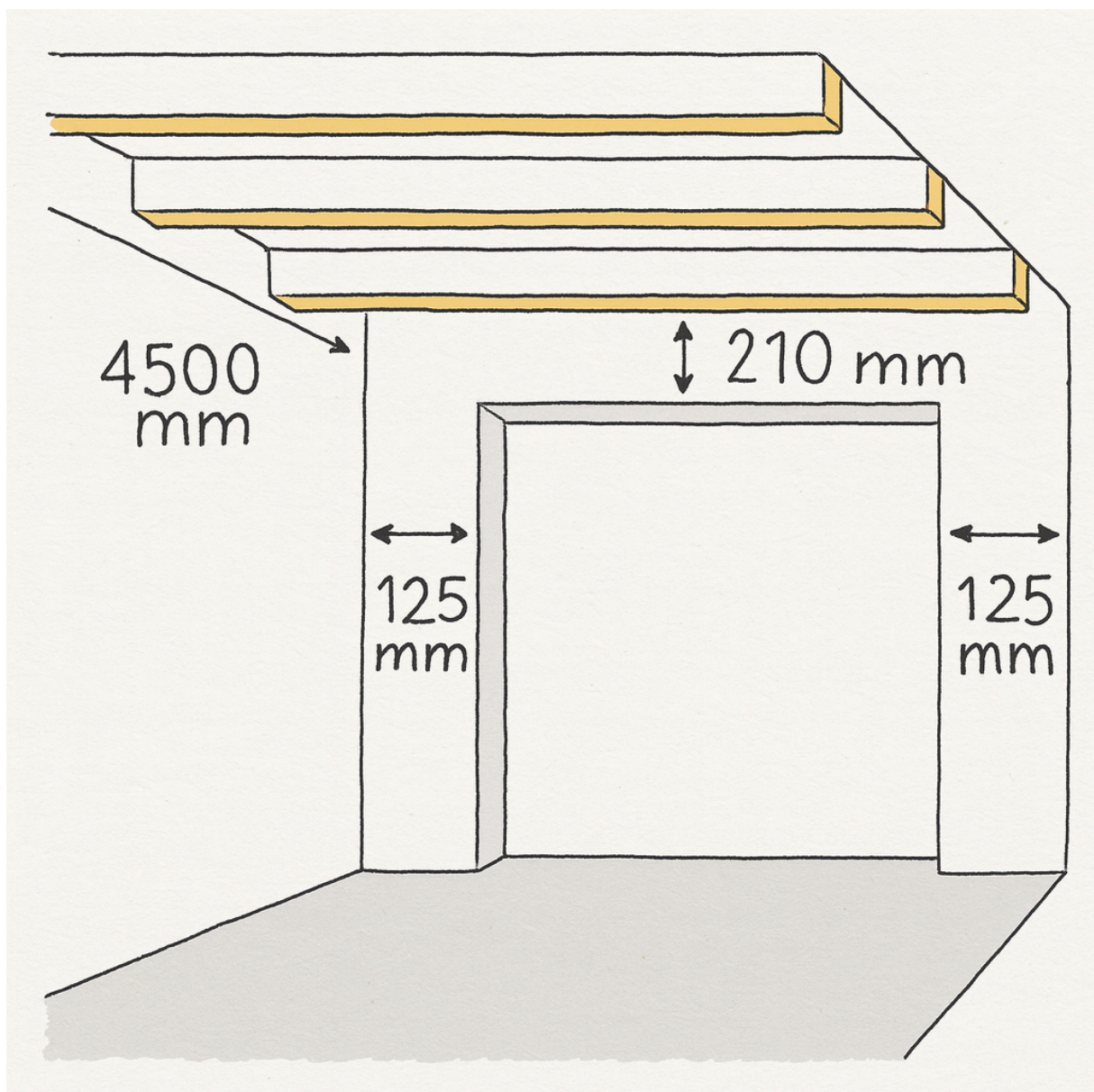

Montageafspraak

Wanneer u kiest voor montage door onze monteurs, nemen wij contact met u op om een montageafspraak in te plannen. Indien gewenst verwijderen wij de oude garagedeur en zorgen wij voor correcte afvoer.

Om de montage soepel te laten verlopen, is het belangrijk dat:

- de opening waar de garagedeur komt vrij toegankelijk is en vrij van obstakels;
- de garage is opgeruimd en eventuele goederen beschermd tegen stof;
- de vloer vlak is;
- het stroompunt voor de motor vooraf is aangelegd (dit is niet inbegrepen in de montage);
- er stevige bevestigingspunten aanwezig zijn naast de opening en aan het plafond voor de rails en eventuele motor (bij elektrische uitvoering).

Wanneer wij deze extra werkzaamheden ter plekke moeten uitvoeren, brengen wij hiervoor aanvullende kosten in rekening.

Wij werken uitsluitend met ons eigen vakbekwame montageteam, zodat we altijd een perfect eindresultaat kunnen garanderen. Na voltooiing van de werkzaamheden laten wij de werkruimte schoon en netjes achter.

Levertijd en verzending

Levertijd

We doen ons uiterste best om jouw bestelling zo snel en zorgvuldig mogelijk te verwerken. Voor onze standaardproducten is de levertijd meestal **6 tot 7 weken**. In sommige gevallen kan er onverwacht vertraging ontstaan. Bestellingen in een **speciale RAL-kleur** hebben doorgaans een iets langere levertijd.

Mocht de levertijd toch afwijken van wat je van ons mag verwachten, dan nemen we uiteraard contact met je op om je te informeren en de vervolgstappen samen door te nemen. Jouw tevredenheid staat bij ons altijd voorop.

Verzending

Zodra jouw garagedeur klaarstaat, nemen we weer contact met je op. Samen plannen we een geschikt moment voor **afhalen, bezorgen of montage**, afhankelijk van jouw wensen. Zo zorgen we ervoor dat je zo snel mogelijk kunt genieten van je nieuwe garagedeur.

Service & Garantie bij Kagodoors.nl

Bij **Kagodoors.nl** kies je voor kwaliteit en zekerheid. Wij zorgen dat jij zorgeloos kunt genieten van je garagedeur, met deskundig advies, professionele montage en uitgebreide garantie. Niet tevreden? Wij vinden samen een oplossing!

Onze services:

- **Advies op maat:** Ervaren adviseurs helpen je de perfecte deur te kiezen.
- **Inmeetservice:** Wij meten de deur nauwkeurig in en nemen kleurstalen mee.
- **Montage:** Onze monteurs installeren jouw deur vakkundig.
- **Onderhoudstips:** Praktisch advies om je deur jarenlang in topconditie te houden.

Fabrieksgarantie:

- 10 jaar op lak
- 5 jaar op onderdelen
- 5 jaar op elektrische bediening
- 2 jaar op overige producten en speciale installaties
- 2 jaar op goede werking
- 1 jaar op arbeid*

*Arbeidsgarantie geldt alleen in Nederland.